

ENCUESTA MAYORES 2010 PARA EL LIBRO BLANCO



MINISTERIO
DE SANIDAD
Y POLÍTICA SOCIAL

SECRETARÍA GENERAL
DE POLÍTICA SOCIAL
Y CONSUMO



Presidencia
Española



2010.es

Personas Mayores 2010

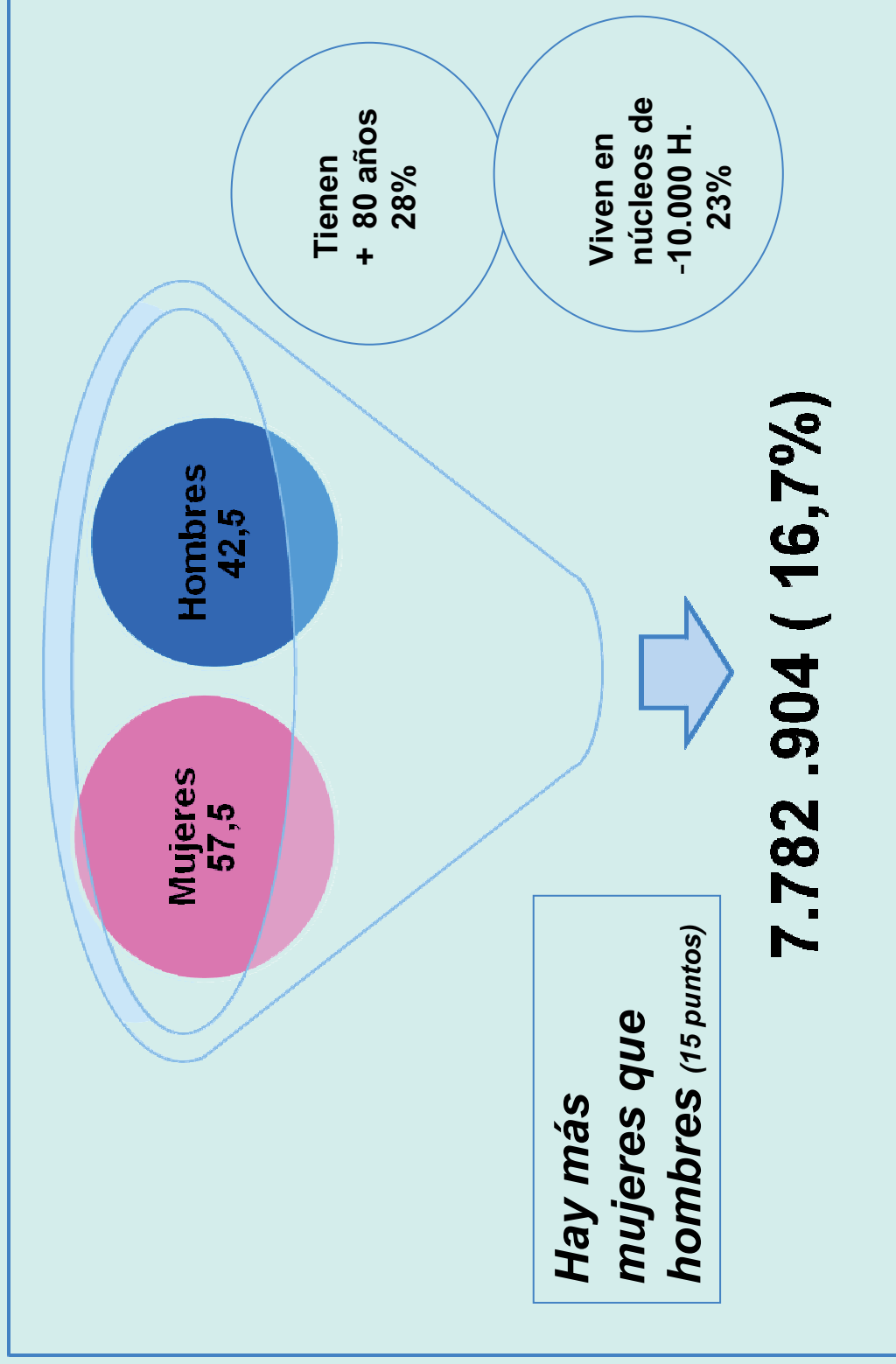

¿A qué edad sé es mayor?

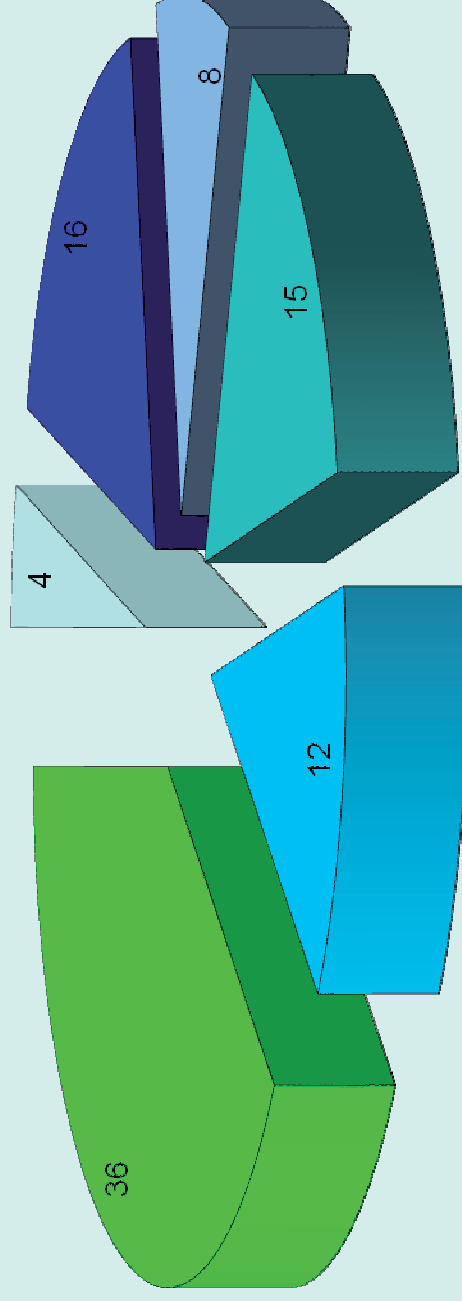

pasados los 60

pasados los 65

pasados los 70

pasados los 75

pasados los 80

No depende de la edad



MINISTERIO
DE SANIDAD
Y POLÍTICA SOCIAL

SECRETARÍA GENERAL
DE POLÍTICA SOCIAL
Y CONSUMO



La mayoría de las personas mayores piensan que no depende de la edad. La respuesta mayoritaria de los españoles es que una persona es mayor a los 70 años. ³

1.- CAMBIO EN LAS CONDICIONES DE VIDA



MINISTERIO
DE SANIDAD
Y POLÍTICA SOCIAL

SECRETARÍA GENERAL
DE POLÍTICA SOCIAL
Y CONSUMO



Esperanza de Vida al Nacer. UE 2007

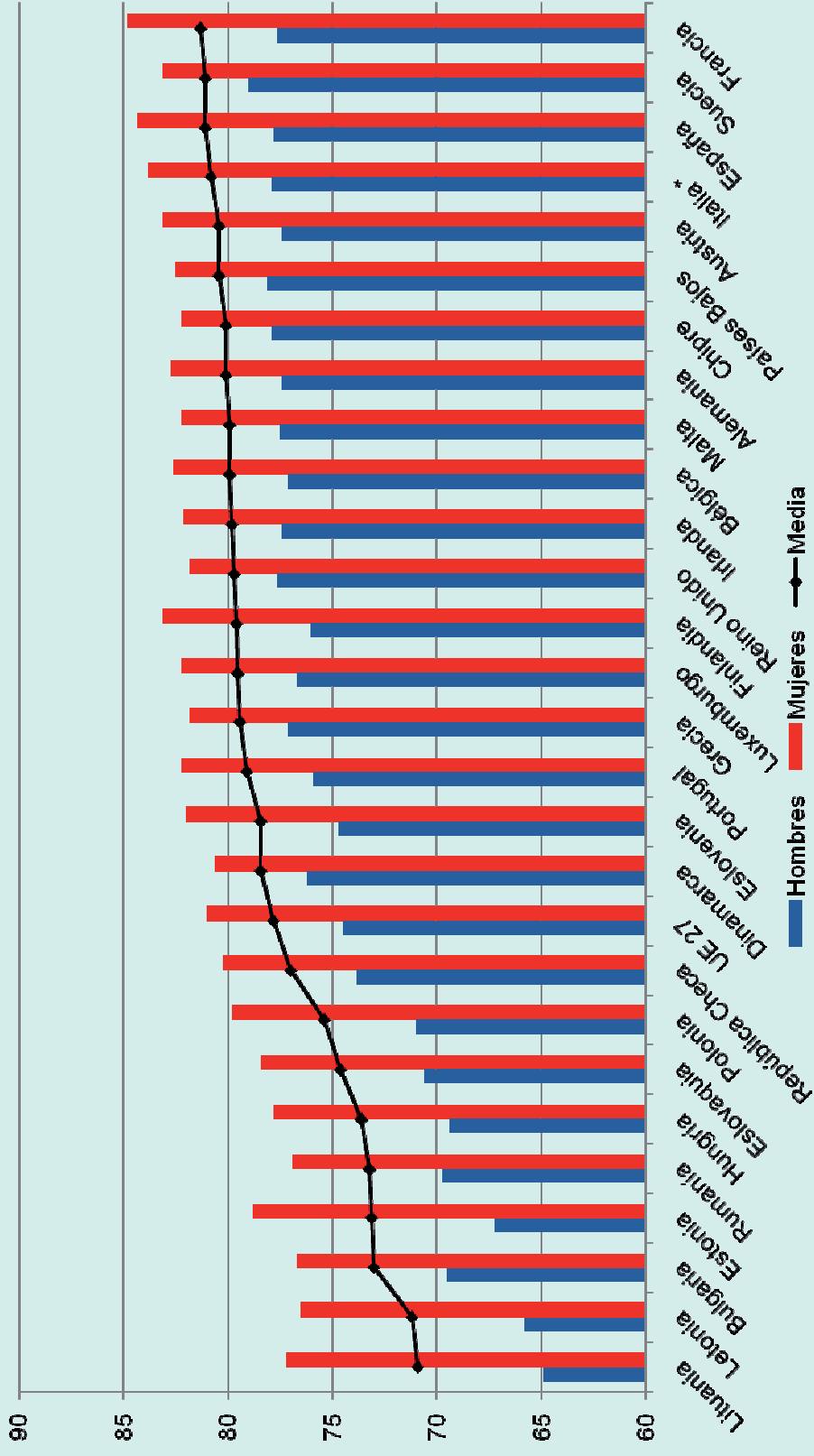

Los hombres tienen mayor diferencia en la esperanza de vida según el país dónde vivan



MINISTERIO DE SANIDAD Y POLÍTICA SOCIAL

SECRETARÍA GENERAL DE POLÍTICA SOCIAL Y CONSUMO



Satisfacción de las personas mayores con su situación

Dos de cada tres personas mayores consideran su situación mejor que la de sus padres cuando tenían su edad.

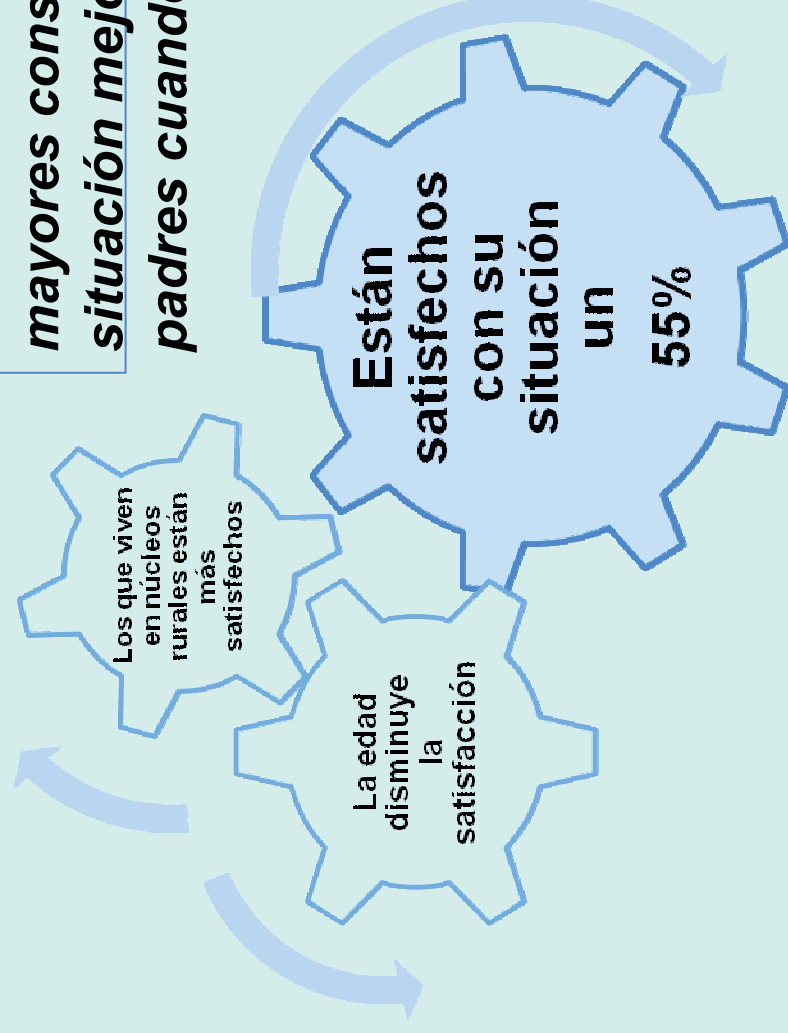

Servicios Sociales. Grado de conocimiento y uso

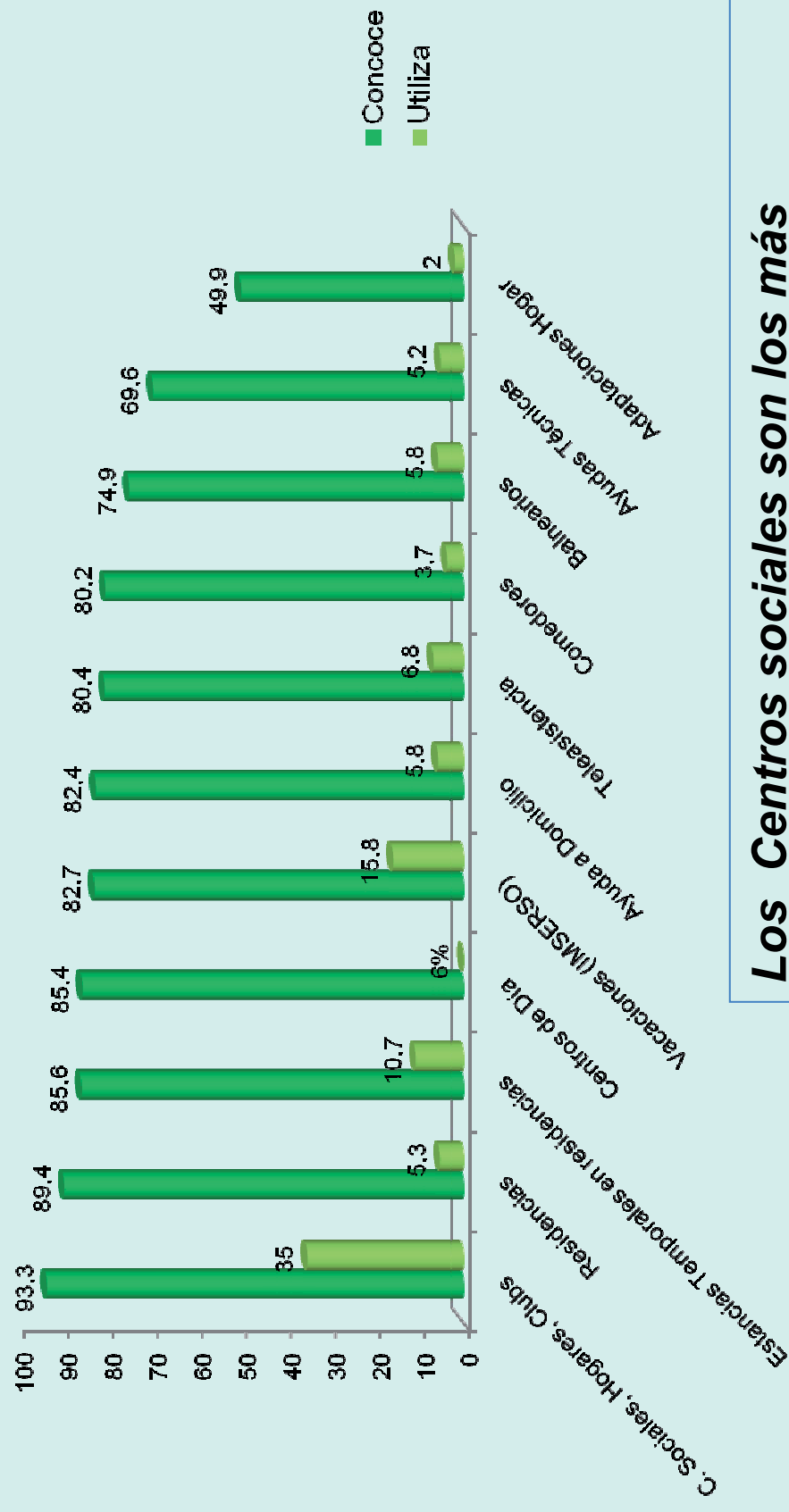

Los Centros sociales son los más conocidos y usados. Las Vacaciones del IMERSO es el 2º programa más utilizado.⁷



MINISTERIO DE SANIDAD Y POLÍTICA SOCIAL

SECRETARÍA GENERAL DE POLÍTICA SOCIAL Y CONSUMO



Percepción de la Salud

Evolución 1993-2009

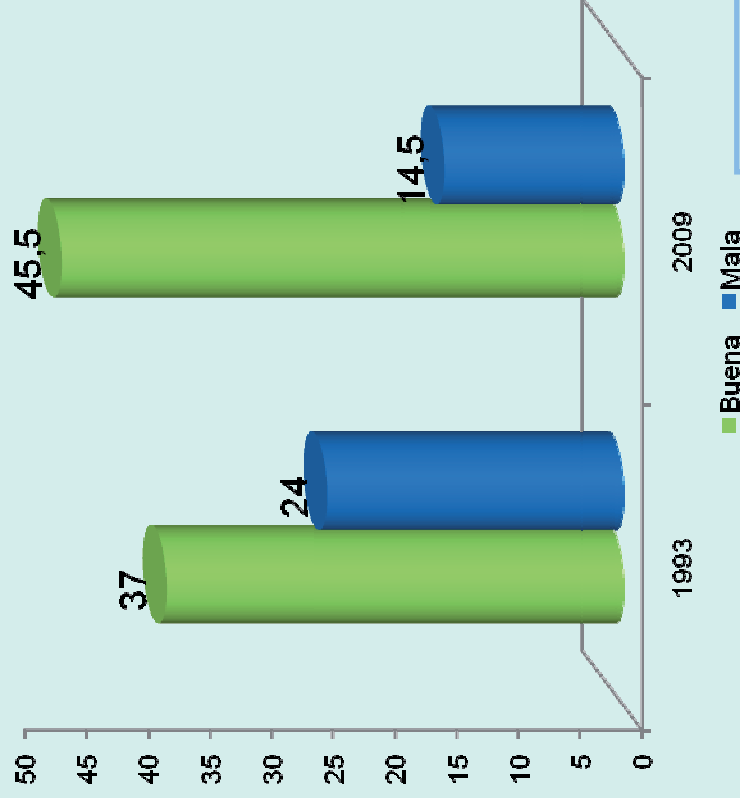

Consideran buena su salud

- Hombres: 55%
- Mujeres: 37%

**La percepción de la salud mejora.
Los hombres consideran que tienen mejor salud que las mujeres** ⁸



2.- CAMBIO EN LAS OCUPACIONES DE LAS PERSONAS MAYORES



MINISTERIO
DE SANIDAD
Y POLÍTICA SOCIAL

SECRETARÍA GENERAL
DE POLÍTICA SOCIAL
Y CONSUMO



Las personas mayores se sienten ocupadas

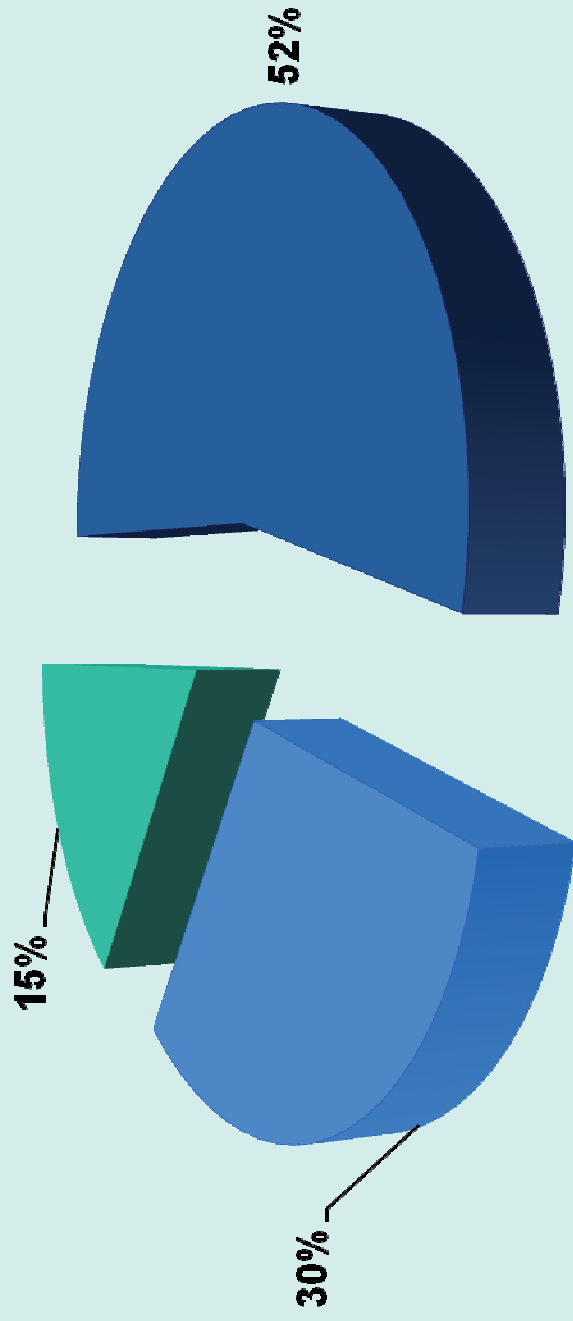

■ No tiene muchas obligaciones ■ Tiene demasiadas ■ No tiene nada que hacer



Relaciones familiares. Cuidado de nietos

Frecuencia de cuidado

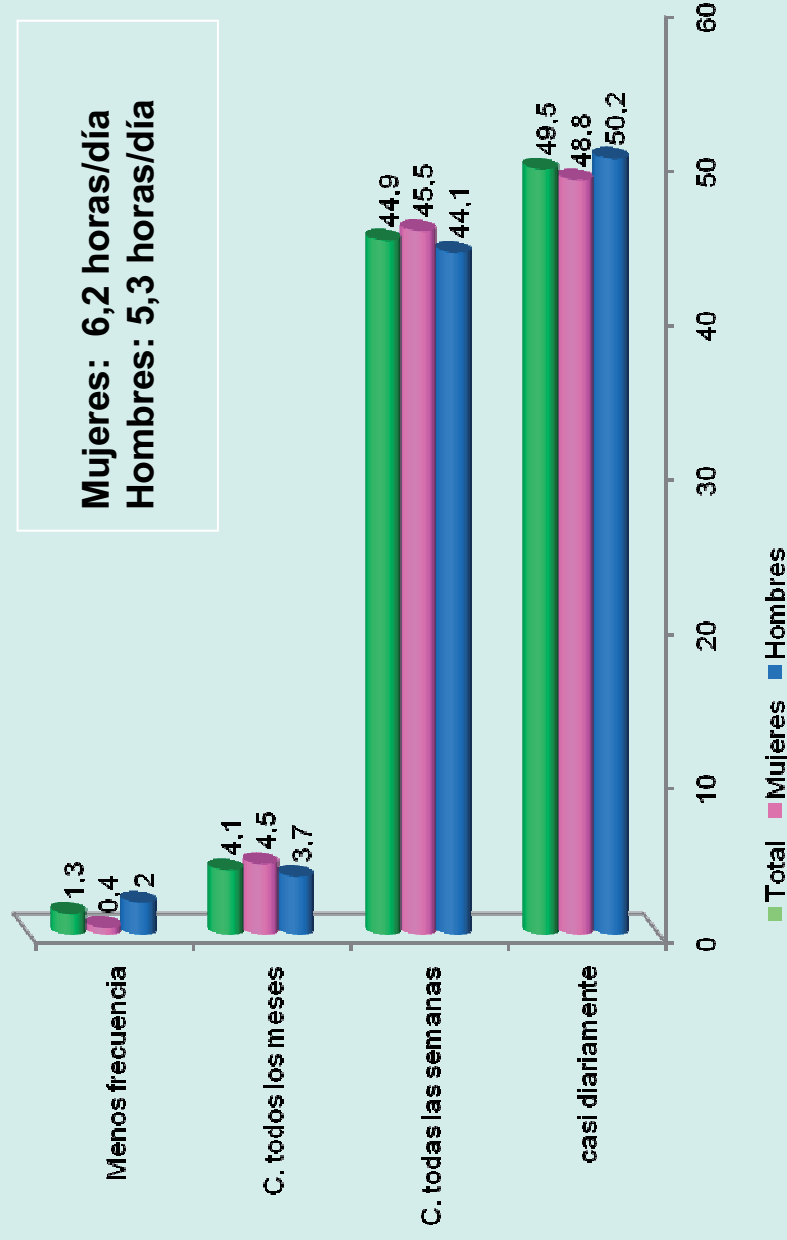

Los abuelos cuidan más veces de los nietos y las abuelas los cuidan más

SECRETARÍA GENERAL
DE POLÍTICA
Y COORDINACIÓN



MINISTERIO
DE SANIDAD
Y POLÍTICA SOCIAL

tiempo.

Actividades de ocio

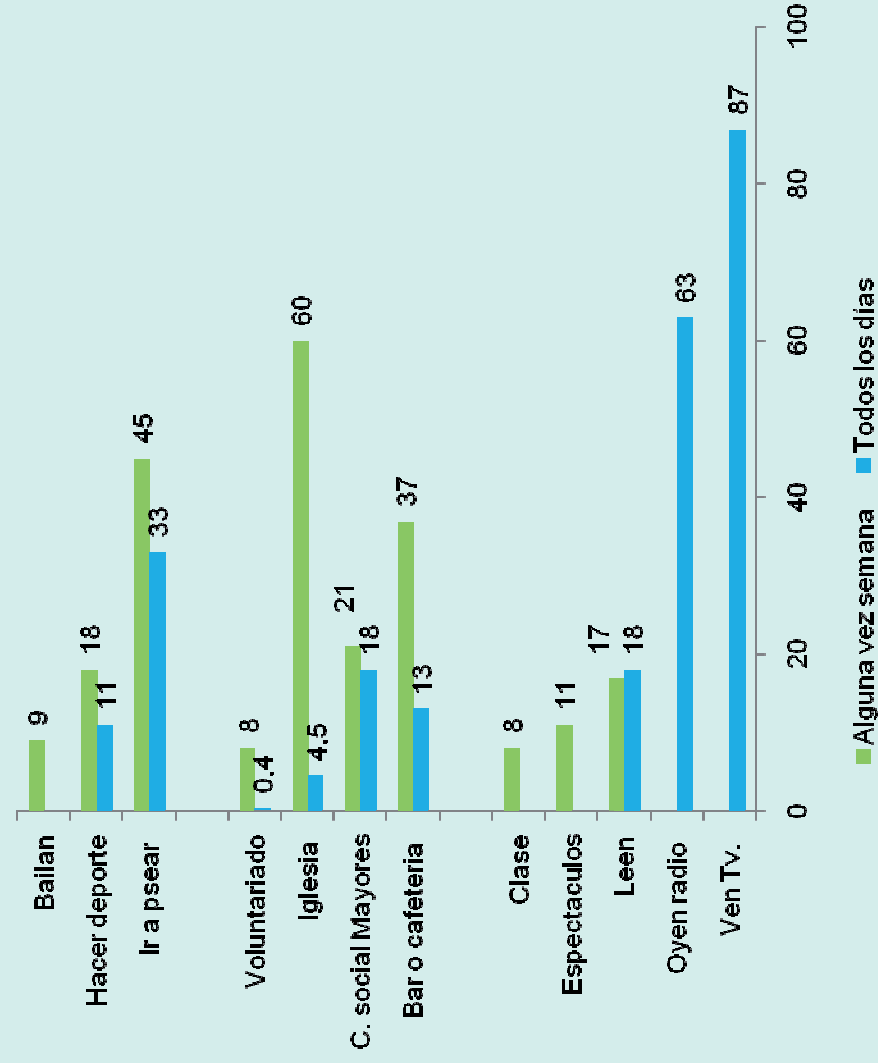

Prefieren:

- Aficiones: 17%
- Actividad Física: 14%

Ver TV y oír la radio son las actividades que más siguen realizando: no obstante se intensifican las relaciones sociales y la actividad física.



Vida cotidiana. TIC.

Uso nuevas tecnologías

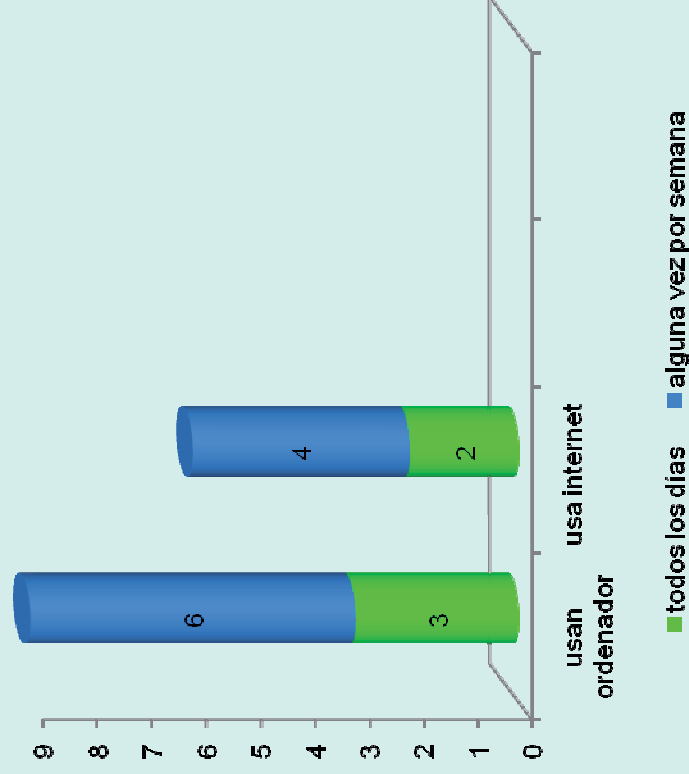

Tienen en casa

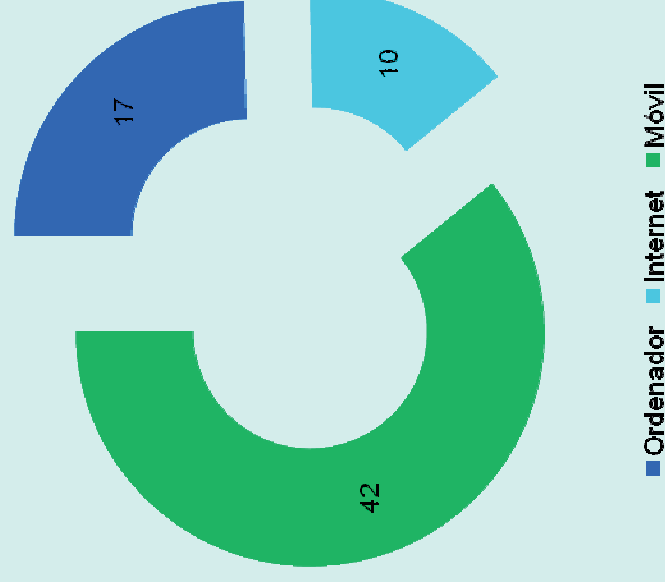

Se incorporan a las nuevas tecnologías.

El mayor nivel formativo influye en el uso de TIC.



MINISTERIO DE SANIDAD Y POLÍTICA SOCIAL

SECRETARÍA GENERAL DE POLÍTICA SOCIAL Y CONSUMO



Participación ciudadana

Creer que deben tener una mayor presencia

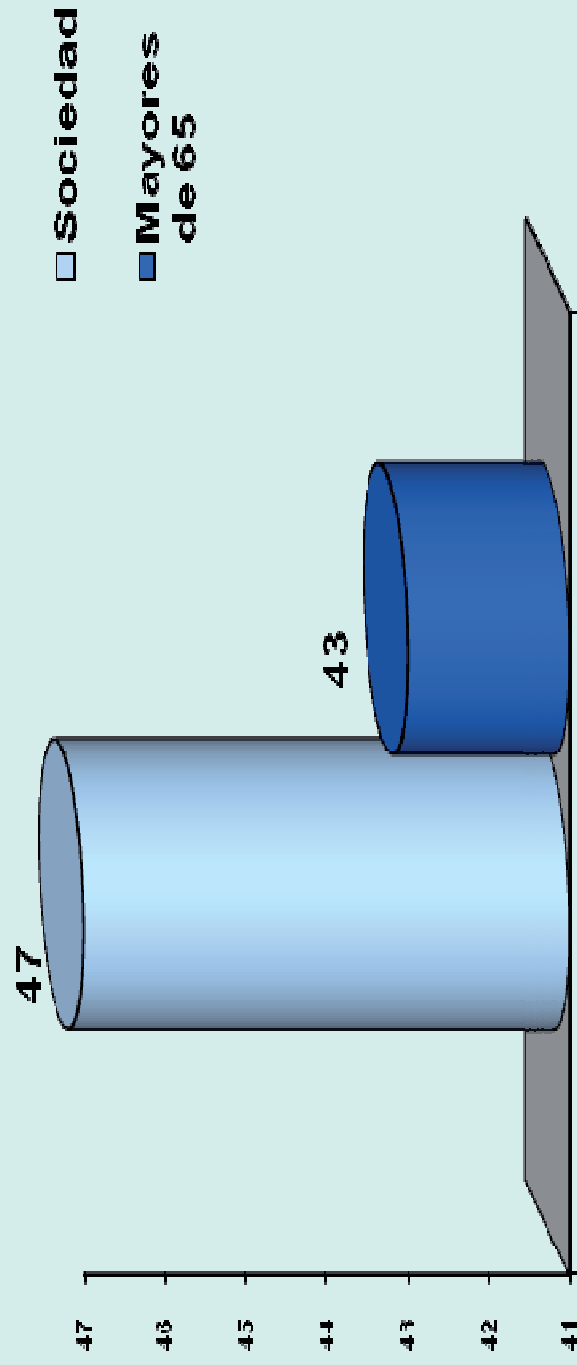

Tanto las personas mayores como la sociedad en su conjunto creen que las personas mayores deben tener una mayor presencia en todos los ámbitos de la sociedad.



3.- CAMBIO EN EL ENTORNO Y EN LA VIVIENDA



MINISTERIO
DE SANIDAD
Y POLÍTICA SOCIAL

SECRETARÍA GENERAL
DE POLÍTICA SOCIAL
Y CONSUMO



Régimen de vivienda de las personas mayores

Son propietarios de su vivienda más del 80%.

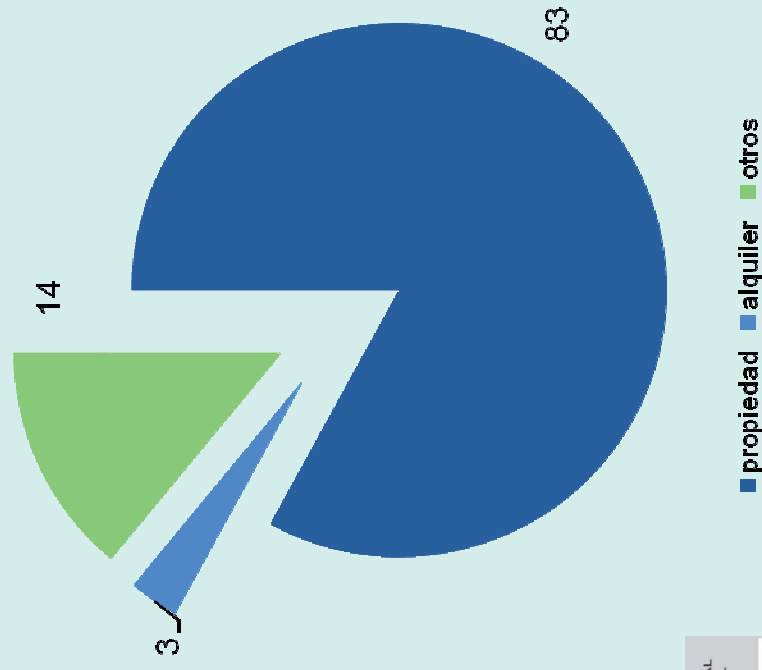

Mejora en el equipamiento de las viviendas

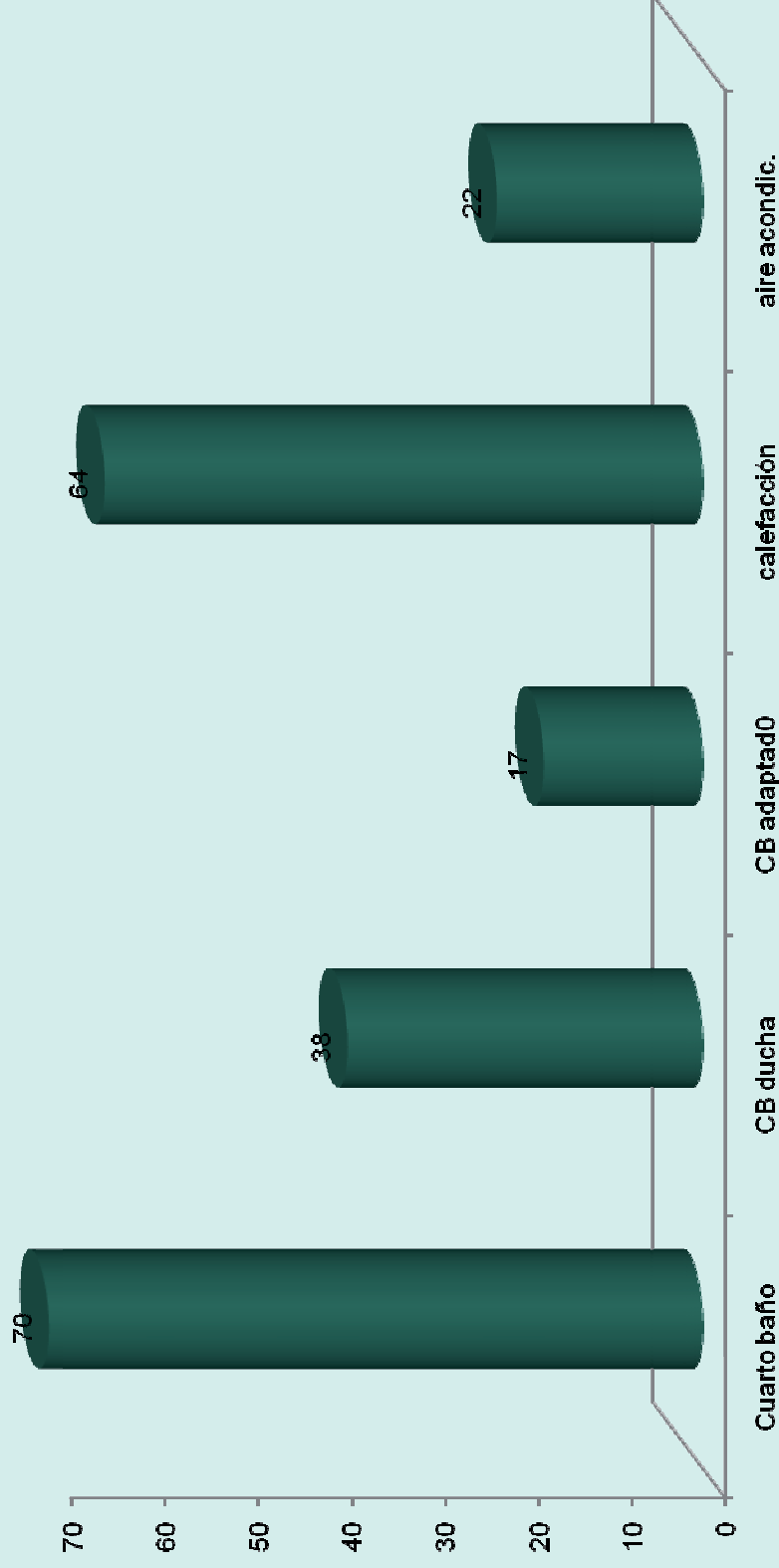

En 1993 no tenían calefacción el 66%. Se ha invertido la situación en 2009.



MINISTERIO
DE SANIDAD
Y POLÍTICA SOCIAL

SECRETARÍA GENERAL
DE POLÍTICA SOCIAL
Y CONSUMO



Dónde quieren vivir los españoles cuando sean mayores

El 87,3% de las personas mayores prefiere vivir en su casa Aunque sea solos. También es así para 65% de la sociedad española

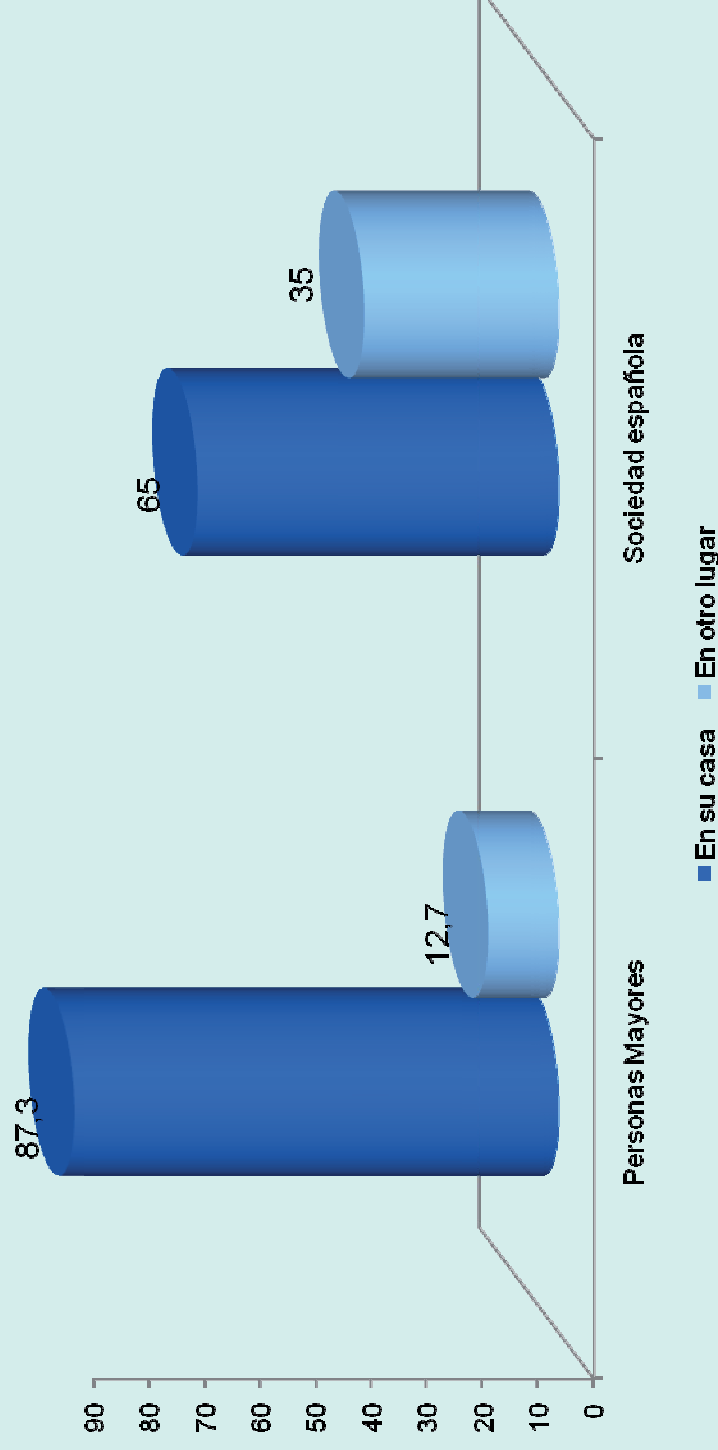

Con quien viven

El 84% de las personas mayores en España viven acompañados.

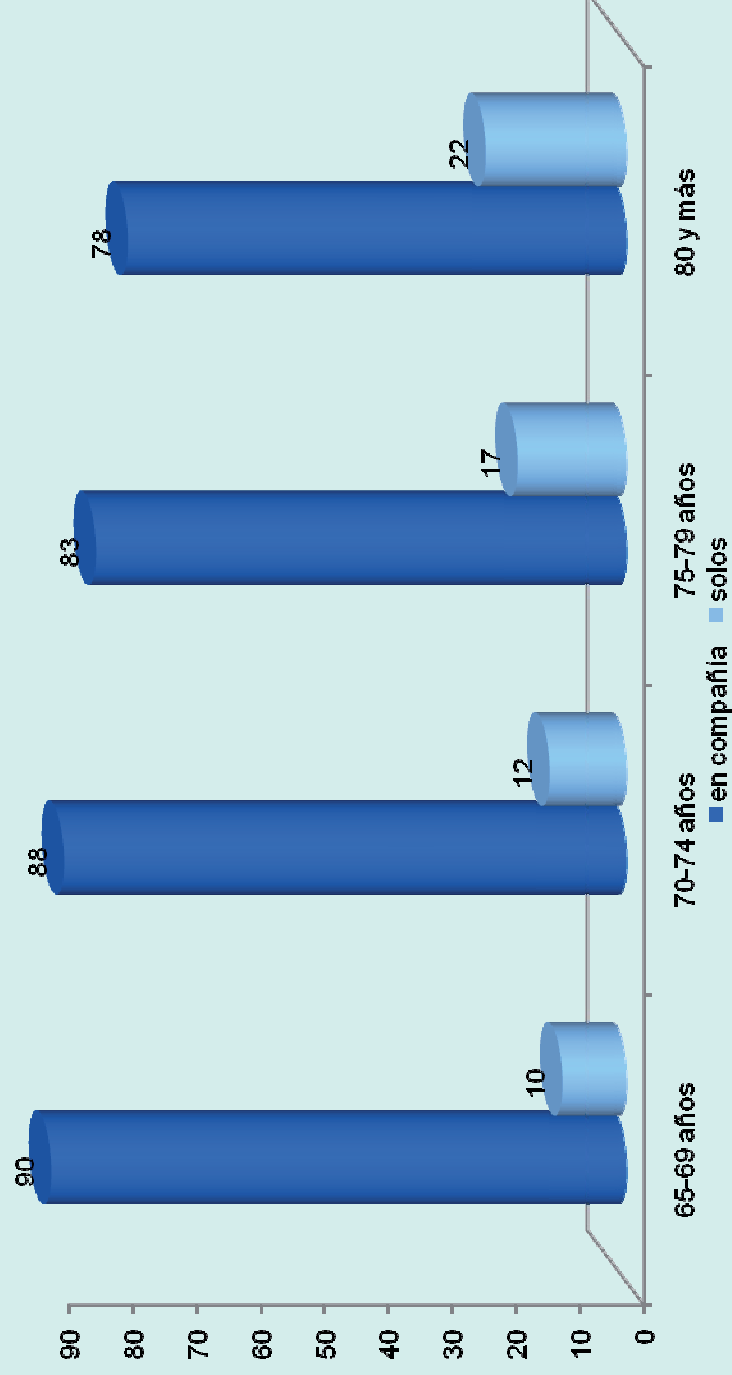

Personas mayores que viven solas

Personas mayores solas.
Hábitat y sexo

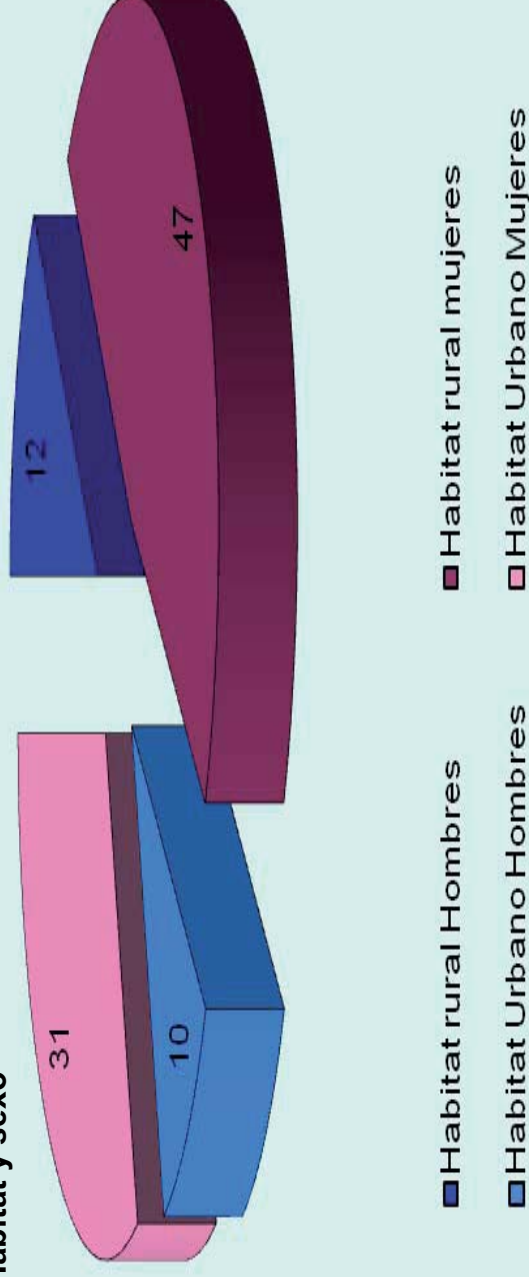

Del 16% de las personas mayores que viven solas, la mayoría son mujeres, sobre todo que viven en el medio rural.